

OCS1

Centralina sequenziale per tapparelle motorizzate

Centralina per il comando da 2 a 10 motori con un sistema sequenziale

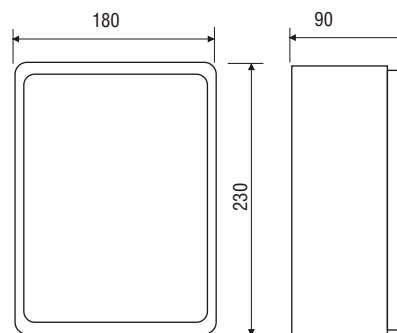

	Alimentazione	Durata di alimentazione motore	Numero max motori applicabili	Temperatura funzionamento °C	Grado di protezione
OCS1	230Vac 50Hz	3 minuti	10	-20 ÷ 40	IP55
1573505	Modulo aggiuntivo per il comando sequenziale di un motore aggiuntivo (oltre ai 2 compresi nella centralina OCS1)				

CARATTERISTICHE ELETTRICHE

Alimentazione 230Vac 50Hz
Tensione del segnale di comando centralizzato 12 V.d.c.
Corrente massima per ogni uscita 5A
Fusibili di protezione 2 x 3,15A F

NORMATIVE E OMOLOGAZIONI

Rispondenza alle norme EN 60335-2-9

INSTALLAZIONE

La centrale OCS1 può essere posizionata in ambienti civili coperti o non coperti secondo le norme vigenti per i dispositivi di commutazione a 230V con grado di protezione IP55

FUNZIONAMENTO

La centralina sequenziale permette di azionare tramite un comando centralizzato in bassa tensione fino ad un massimo di 10 motoriduttori, in modo tale da avere in rete un assorbimento di corrente corrispondente a quello di un solo motoriduttore.

Attiva un motore alla volta (dal nr. 1 al nr. 10) iniziando il movimento di ciascuno solamente ad arresto avvenuto del precedente più una pausa determinata dalla regolazione dell'apposito trimmer posto all'interno della centralina stessa.

NB: la centralina OCS1 è predisposta in fabbrica per azionare 2 motoriduttori; se si vuole azionare un numero maggiore di motoriduttori (max 10) è necessario acquistare l'apposito modulo aggiuntivo **1573505** da inserire all'interno della centralina.

La centralina dispone di un collegamento per una pulsantiera costituita da tre pulsanti: Salita, Discesa, Stop e di un collegamento per un altro comando

dato a mezzo di "contatti neutri" da un dispositivo ulteriore come ad esempio un Timer.

Una volta impartito l'ordine centralizzato tramite pulsanti (a ritorno automatico), la centralina esegue il comando in sequenza su tutti i motori per due volte al fine di assicurare la completa esecuzione dell'ordine da parte di ciascuno dei motoriduttori, i quali rimangono alimentati in ogni occasione per circa 3 minuti al massimo. Tale tempo è determinato dalla regolazione effettuata tramite il trimmer precedentemente citato, infatti esso determina il tempo nel quale l'uscita per ogni motore rimane alimentata, mentre il tempo tra la fine dell'azionamento di un motore e l'inizio del successivo è dato dalla differenza tra il tempo impostato dal trimmer ed il tempo effettivo necessario al motore per compiere la corsa.

ESEMPIO DI SCHEMA DI COLLEGAMENTO

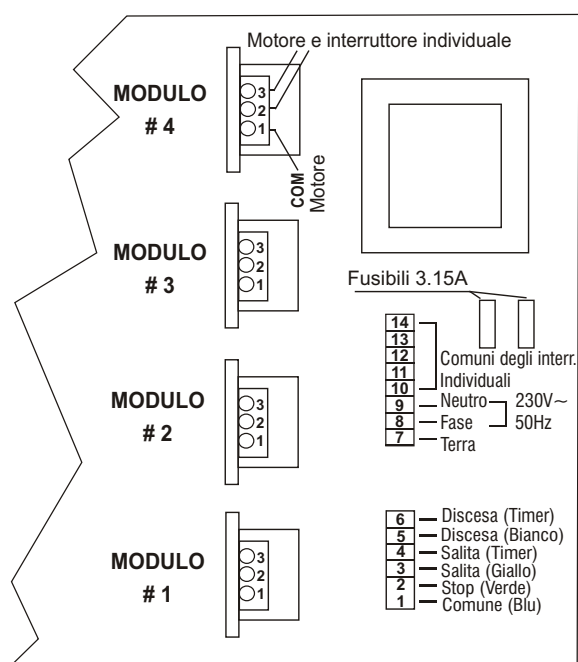

ESEMPIO DI COLLEGAMENTO SEQUENZIALE CON TIMER

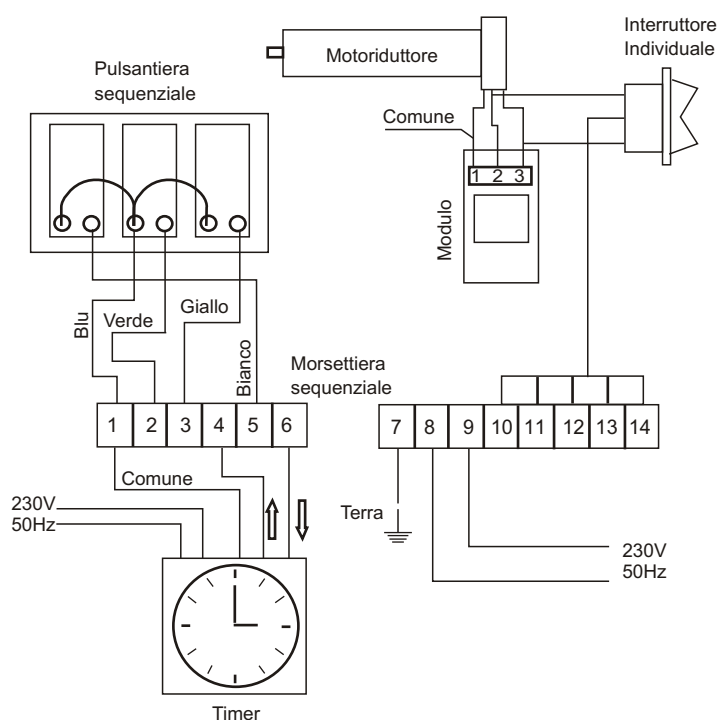

CARATTERISTICHE

Impermeabilità del contenitore IP55

Temperatura di esercizio -20 ÷ 40 °C

Nr. max di motori applicabili 10

Tempo di durata di alimentazione al motore max. 3 min.